

# WOLF ΑΝΤΛΙΑ ΘΕΡΜΟΤΗΤΑΣ ΑΕΡΑ/ΝΕΡΟΥ SPLIT

BWL-1 S(B) - 05/07/10/14/16

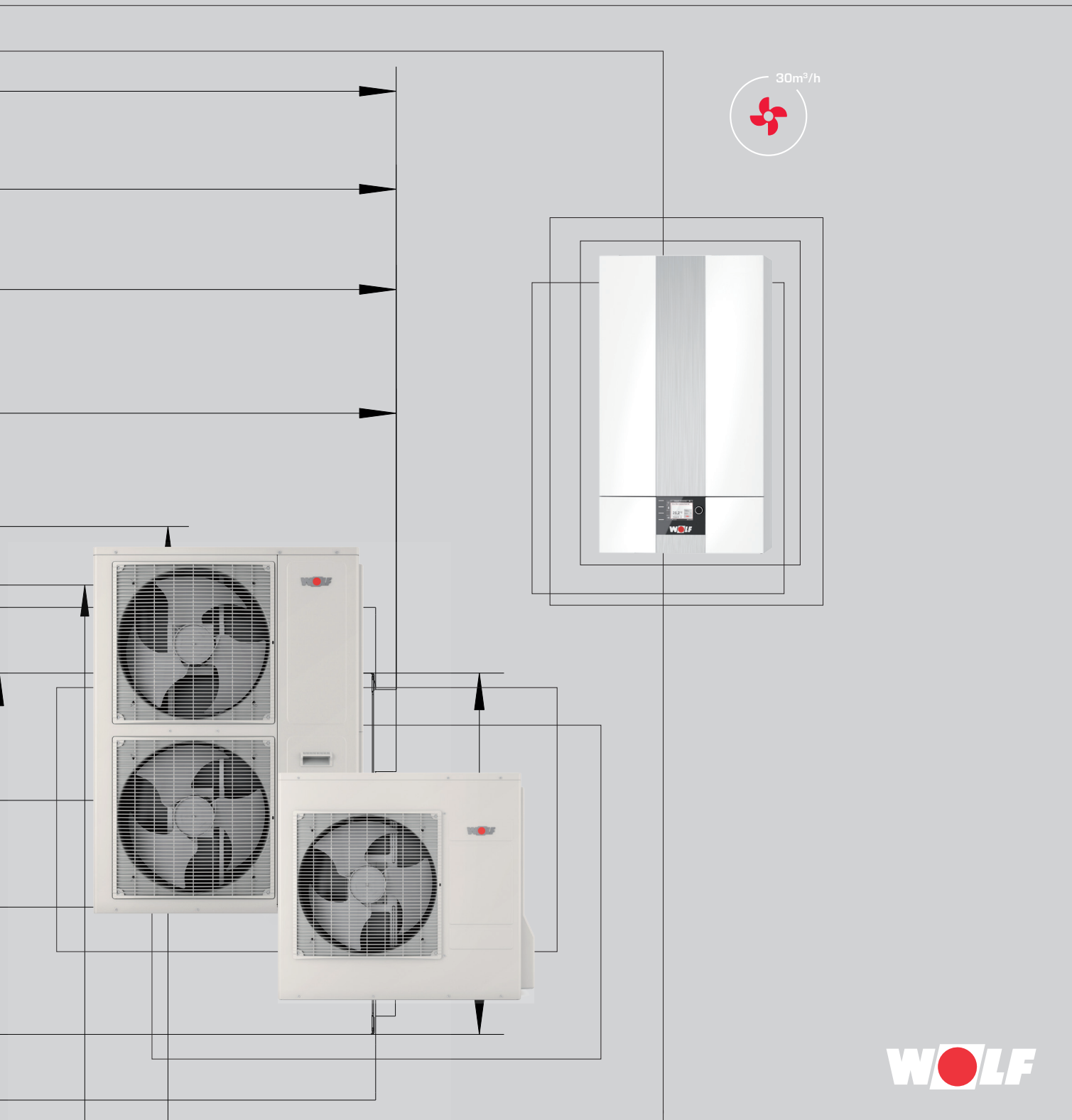

**WOLF**

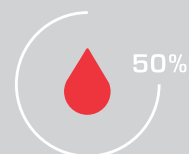
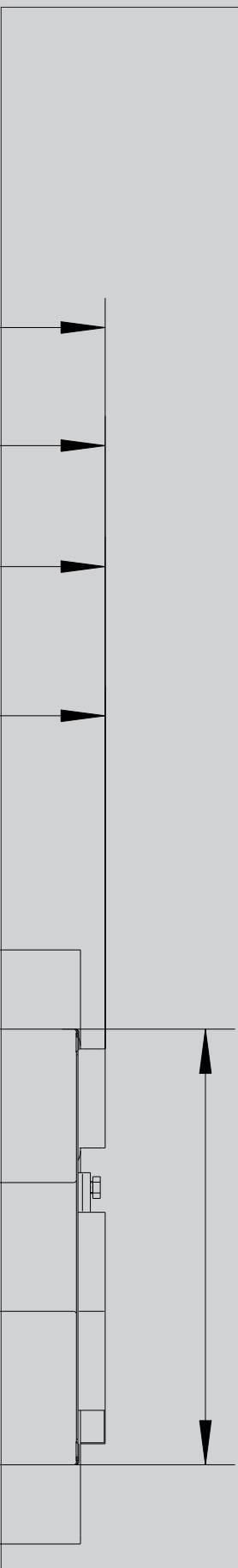

## Η ΠΟΙΚΙΛΙΑ ΣΤΗ ΓΚΑΜΑ ΣΥΣΚΕΥΩΝ

του παρόχου συστημάτων Wolf προσφέρει την ιδανική λύση για την επαγγελματική και βιομηχανική κατασκευή, για τα νεόδμητα κτήρια, καθώς και για την ανακαίνιση/εκσυγχρονισμό των κτηρίων. Το πρόγραμμα πινάκων ρυθμίσεων της Wolf εκπληρώνει κάθε επιθυμία σε σχέση με την άνεση της θέρμανσης. Τα προϊόντα είναι εύκολα στο χειρισμό, λειτουργούν αξιόπιστα και εξοικονομούν ενέργεια. Ηλιακές εγκαταστάσεις μπορούν να ενσωματωθούν σε σύντομο χρονικό διάστημα και σε υπάρχουσες εγκαταστάσεις.

Τα προϊόντα της Wolf συναρμολογούνται και συντηρούνται γρήγορα και χωρίς προβλήματα.

<b>WOLF ΑΝΤΛΙΑ ΘΕΡΜΟΤΗΤΑΣ ΑΕΡΑ/ΝΕΡΟΥ SPLIT</b>	<b>BWL-1S(B)</b>	<b>04-05</b>
ΕΣΩΤΕΡΙΚΗ ΜΟΝΑΔΑ		<b>06</b>
ΕΞΩΤΕΡΙΚΗ ΜΟΝΑΔΑ		<b>06</b>
ΔΟΜΗ ΕΣΩΤΕΡΙΚΗΣ ΜΟΝΑΔΑΣ ΚΑΙ ΤΡΟΠΟΣ ΛΕΙΤΟΥΡΓΙΑΣ		<b>07</b>
ΤΕΧΝΙΚΑ ΧΑΡΑΚΤΗΡΙΣΤΙΚΑ		<b>08-10</b>
<b>ΒΑΣΙΚΗ ΡΥΘΜΙΣΗ</b>		<b>11</b>
<b>ΕΞΑΡΤΗΜΑΤΑ ΡΥΘΜΙΣΕΩΝ</b>		<b>12-14</b>
<b>ΜΠΟΙΛΕΡ / ΜΠΟΙΛΕΡ ΑΠΟΘΗΚΕΥΣΗΣ</b>		<b>15-18</b>
	<b>CPU-1-50</b>	<b>15</b>
	<b>SPU-1-200</b>	<b>16</b>
	<b>SEM-1W-360</b>	<b>17</b>
	<b>SEW-1-300/400</b>	<b>18</b>
	<b>SEW-2-200</b>	<b>18</b>
<b>ΠΕΡΙΕΧΟΜΕΝΟ ΠΑΡΑΔΟΣΗΣ / ΕΞΑΡΤΗΜΑΤΑ</b>		<b>19</b>

Με τις αντλίες θερμότητας αέρα/νερού split της WOLF συμβάλετε ενεργά στη μείωση των αερίων ρύπων και του CO2

Δεν χάνετε πολύτιμο χώρο για λεβητοστάσιο, δεξαμενή ή αποθήκη καυσίμων

Δεν απαιτείται καπνοδόχος ή σύστημα απαγωγής καυσαερίων

Δυνατή η πλήρης ενσωμάτωση στο σύστημα ρυθμίσεων της WOLF

Με ικανότητα WLAN μέσω του WOLF Link Home για σύνδεση με το SMART-HOME και ενσωμάτωση στο WOLF Smart Set

Υψηλής απόδοσης κυκλοφορητής με ρύθμιση στρωφών  $EEL < 0,21$

Τρίοδη βαλβίδα εναλλαγής ροής θέρμανσης/ζεστού νερού

Ενσωματωμένος θερμοδομητήρας με δυνατότητα επέκτασης προς την ένδειξη JAZ/TAZ μέσω της θύρας επικοινωνίας SO του μετρητή ρεύματος

Θέση για μονάδα χειρισμού BM-2 ή μονάδα ένδειξης AM

Εξωτερική ανόρθωση της θερμοκρασίας του συστήματος μέσω Smart Grid ή μέσω εγκατάστασης φωτοβολταϊκών

Οι αντλίες θερμότητας της **WOLF** κερδίζουν έως 80% της ενέργειας θερμότητας από τη δωρεάν ενέργεια του περιβάλλοντος

Τεχνολογία **inverter** ψύξης και διαφορισμός έως 22%

16

## ΠΛΕΟΝΕΚΤΗΜΑΤΑ ΤΗΣ ΑΝΤΛΙΑΣ ΘΕΡΜΟΤΗΤΑΣ ΑΕΡΑ/ΝΕΡΟΥ ΤΗΣ **WOLF** ΕΩΣ 16 KW

BWL-1-S / BWL-1-SB

### Αθόρυβη λειτουργία

Λειτουργία νύχτας για πρόσθετη μείωση θορύβου

Εργοστασιακή πλήρωση με ψυκτικό μέσο  
(R410A) για απλό μήκος γραμμής  
έως 12 m (δυνατότητα έως μεγ. 25 m)

Συμπιεστής με ηχομόνωση

### Αξονικός ανεμιστήρας EC

αδιαβάθμητη ρύθμιση στροφών,  
εξοικονόμηση ενέργειας, μεγάλη ισχύς

# ΑΝΤΛΙΕΣ ΘΕΡΜΟΤΗΤΑΣ ΑΕΡΑ/ΝΕΡΟΥ SPLIT BWL-1-S / BWL-1-SB ΕΣΩΤΕΡΙΚΗ ΜΟΝΑΔΑ / ΕΞΩΤΕΡΙΚΗ ΜΟΝΑΔΑ



## BWL-1S

**ΕΣΩΤ. ΜΟΝΑΔΑ ΜΕ ΕΝΣΩΜΑΤΩΜΕΝΗ ΗΛ. ΑΝΤΙΣΤΑΣΗ**  
ΚΑΙ ΕΞΩΤ. ΜΟΝΑΔΑ ΓΙΑ ΛΕΙΤΟΥΡΓΙΑ ΜΟΝΗΣ ΕΝΕΡΓΕΙΑΣ  
ΠΡΟΣ ΚΑΛΥΨΗ ΤΗΣ ΣΥΝΟΛΙΚΗΣ ΑΝΑΓΚΗΣ ΘΕΡΜΟΤΗΤΑΣ  
ΕΝΟΣ ΚΤΗΡΙΟΥ

## BWL-1SB

**ΕΣΩΤ. ΜΟΝΑΔΑ ΧΩΡΙΣ ΗΛ. ΑΝΤΙΣΤΑΣΗ**  
ΚΑΙ ΕΞΩΤ. ΜΟΝΑΔΑ ΓΙΑ ΛΕΙΤΟΥΡΓΙΑ ΣΗΜΕΙΟΥ ΔΙΠΛΗΣ  
ΕΝΕΡΓΕΙΑΣ ΜΕ ΕΝΑΝ ΕΞΩΤΕΡΙΚΟ ΠΑΡΑΓΩΓΟ  
ΘΕΡΜΟΤΗΤΑΣ

### ΕΣΩΤΕΡΙΚΗ ΜΟΝΑΔΑ

- Ηλεκτρική αντίσταση με ρύθμιση ανάλογα τις ανάγκες (εξάρτημα στη BWL-1SB)
  - 2 / 4 / 6 kW ανάλογα με τον τρόπο σύνδεσης
  - ρυθμιζόμενη κάλυψη φορτίου αιχμής
  - ρυθμιζόμενη ως έκτακτη λειτουργία και ξήρανση δαπέδου
- Μανόμερο, βαλβίδα ασφαλείας, αισθητήρας πίεσης κυκλώματος θέρμανσης
- Αισθητήρας ροής για θερμοδομετρητή
- Αισθητήρες θερμοκρασίας προσαγωγής και επιστροφής
- Εξαεριστικό
- Γραμμές ψυκτικού μέσου με μόνωση, βαλβίδα Schrader και αισθητήρα θερμοκρασίας
- Ηλεκτρονική ρύθμιση με κουτί ηλεκτρικών συνδέσεων
- Γρήγορη, ασφαλή και εύκολη καλωδίωση
- Σφραγίδα ποιότητας EHPA
- „Smart Grid Ready“ για τη σύνδεση στο έξυπνο δίκτυο
- Δυνατότητα εξωτερικού ελέγχου μέσω On/Off ή 0-10V
- Θέση για ISM7i για θύρα επικοινωνίας LAN / WLAN
- Κάλυμμα με θερμοηχομόνωση, στεγανό σε συμπυκνώματα
- Συνδέσεις κυκλώματος θέρμανσης 28x1



**ΕΣΩΤΕΡΙΚΗ ΜΟΝΑΔΑ  
BWL-1S(B)**

\* A2/W35 κατά EN 14511

### ΕΞΩΤΕΡΙΚΗ ΜΟΝΑΔΑ

- Εξαμιαστής με προστατευτική επίστρωση
- Ηλεκτρονική ρύθμιση ισχύος με τεχνολογία inverter (θέρμανση/ψύξη)
- Τετράοδη βαλβίδα εναλλαγής ροής και ηλεκτρονική εκτονωτική βαλβίδα
- Συνδέσεις εκχείλωσης με τις γραμμές ψυκτικού μέσου
- Τοποθέτηση με κονσόλα δαπέδου ή τοίχου
- Λειτουργία νύχτας για μείωση θορύβου
- Συμπεριλαμβάνεται πλαϊνό κάλυμμα των συνδέσεων



**ΕΞΩΤΕΡΙΚΗ ΜΟΝΑΔΑ  
BWL-1S(B)-10/14/16**



**ΕΞΩΤΕΡΙΚΗ ΜΟΝΑΔΑ  
BWL-1S(B)-05/07**

# ΑΝΤΛΙΕΣ ΘΕΡΜΟΤΗΤΑΣ ΑΕΡΑ/ΝΕΡΟΥ SPLIT BWL-1-S / BWL-1-SB ΔΟΜΗ ΕΣΩΤΕΡΙΚΗΣ ΜΟΝΑΔΑΣ / ΤΡΟΠΟΣ ΛΕΙΤΟΥΡΓΙΑΣ

## ΔΟΜΗ ΕΣΩΤΕΡΙΚΗΣ ΜΟΝΑΔΑΣ



## ΤΡΟΠΟΣ ΛΕΙΤΟΥΡΓΙΑΣ BWL-1S(B)

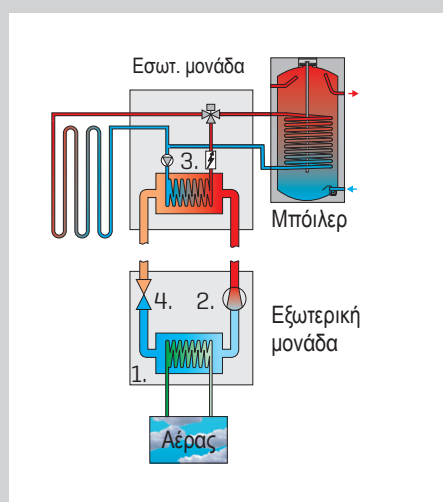

### 1. ΕΞΑΤΜΙΣΤΗΣ

Η ενέργεια του περιβάλλοντος από τον αέρα ή το έδαφος ατμοποιεί το μέσο (με χαμηλό σημείο βρασμού) που κυκλοφορεί μέσα στην αντλία θερμότητας και το μετατρέπει σε μια φυσική κατάσταση μορφής αερίου.

### 2. ΣΥΜΠΙΕΣΤΗΣ

Ο ηλεκτρικός συμπιεστής αναρροφά το ατμοποιημένο μέσο. Εκεί υπόκειται σε ισχυρή συμπίεση και έτσι αποκτάει ένα υψηλό επίπεδο θερμοκρασίας.

### 3. ΣΥΜΠΥΚΝΩΤΗΣ

Αυτή η ενέργεια θερμότητας με υψηλό επίπεδο θερμοκρασίας αποδίδεται στο κύκλωμα θέρμανσης. Κατά την απόδοση της ενέργειας το αέριο μέσο ψύχεται και περνάει πάλι σε κατάσταση υγρής μορφής.

### 4. ΕΚΤΟΝΩΤΙΚΗ ΒΑΛΒΙΔΑ

Η πίεση πέφτει, το μέσο που έχει ψυχθεί μπορεί πάλι να πάρει την ενέργεια του περιβάλλοντος και ο κύκλος ξεκινάει πάλι από την αρχή.

## ΤΕΧΝΙΚΑ ΧΑΡΑΚΤΗΡΙΣΤΙΚΑ

## BWL-1S(B)

## 05/230V

## 07/230V

Κλάση ενεργειακής απόδοσης θερμ. χώρου χαμηλών θερμ.

Κλάση ενεργειακής απόδοσης θερμ. χώρου μεσαίων θερμ.

Πλάτος x Ύψος x Βάθος εξωτ. μονάδας (με πόδια, με εμπρόσθιες πόρτες)

Πλάτος x Ύψος x Βάθος εσωτ. μονάδας (με πόδια, με εμπρόσθιες πόρτες)

Βάρος εξωτερικής μονάδας

Βάρος εσωτερικής μονάδας

Ψυκτικό κύκλωμα

Τύπος ψυκτικού μέσου / Ποσότητα πλήρωσης

Μέγιστο μήκος γραμμής ψυκτικού μέσου

Πρόσθετη ποσότητα πλήρωσης ψυκτικού μέσου για μήκος γραμμής >12m - 25m

Λάδι ψυκτικού μέσου

Ποσότητα πλήρωσης λαδιού ψυκτικού μέσου

Τύπος συμπιεστή

Μέγιστη πίεση λειτουργίας

Θερμική ισχύς / COP κατά EN14511

A2/W35 ονομαστική ισχύς

A7/W35 ονομαστική ισχύς

A-7/W35 μέγιστη ισχύς

Περιοχή ισχύος σε A2/W35

Ψυκτική ισχύς / EER κατά EN14511

A35/W7 ονομαστική ισχύς

A35/W18 ονομαστική ισχύς

Περιοχή ισχύος συμπιεστή σε A35/W18

Θόρυβος εξωτερικής μονάδας

Στάθμη ισχύος θορύβου (με βάση το EN 12102/EN ISO

9614-2) σε A7/W55 για ονομαστική θερμική ισχύ

μεγ. στάθμη ηχητικής πίεσης

μεγ. στάθμη ηχητικής πίεσης στη μειωμένη λειτουργία νύχτας

Όρια εφαρμογής

Θερμοκρασία ορίων λειτουργίας στη θέρμανση

Θερμοκρασία ορίων λειτουργίας στη ψύξη

Μέγ. θερμοκρασία νερού θέρμανσης με ηλεκτρ.

Θερμ. ορίων λειτουργίας αέρα στη θέρμανση min/max

Θερμ. ορίων λειτουργίας αέρα στη ψύξη min/max

Νερό θέρμανσης

Ελάχιστη παροχή

Ονομαστική παροχή νερού (5K)

Μέγιστη παροχή νερού (4K)

Πτώση πίεσης της αντλίας θερμότητας σε ονομαστική

παροχή νερού

Υπολειπόμενο μανομετρικό ύψος σε ονομ. παροχή νερού

Μέγιστη πίεσης λειτουργίας

Πηγή θερμότητας

Παροχή αέρα στο σημείο ονομαστικής λειτουργίας <sup>1)</sup>

Συνδέσεις

Σύνδεση θέρμανσης προσαγωγή / επιστροφή / προσαγωγή

ζεστού νερού

Σύνδεση γραμμών ψυκτικού μέσου

Διαστάσεις γραμμών ψυκτικού μέσου

Διαστάσεις γραμμής συμπυκνωμάτων εξωτερικής μονάδας

Ηλεκτρικά εξωτερικής μονάδας

Σύνδεση δικτύου / Ασφάλιση εξωτερικής μονάδας

Μέγιστη απορρόφηση ισχύος ανεμιστήρων

Απορρόφηση ισχύος στην αναμονή

Μέγιστη απορρόφηση ισχύος συμπιεστή

μέσα στα όρια εφαρμογής

Μέγιστο ρεύμα συμπιεστή μέσα στα όρια εφαρμογής

Ρεύμα εκκίνησης συμπιεστή

Ρεύμα εκκίνησης συμπιεστή με μπλοκαρισμένο ρότορα

Ρεύμα ενεργοποίησης (φόρτιση των πυκνωτών DC)

Τύπος προστασίας εξωτερικής μονάδας

Μέγιστος αριθμός εκκινήσεων συμπιεστή ανά ώρα

Ηλεκτρικά εσωτερικής μονάδας

Σύνδεση δικτύου / Ασφάλιση ηλεκτρικής αντίστασης

Σύνδεση δικτύου / Ασφάλιση τάσης ελέγχου

Απορρόφηση ισχύος ηλεκτρικής αντίστασης

Απορρόφηση ισχύος κυκλοφορητή

Απορρόφηση ισχύος στην αναμονή

Μέγιστη απορρόφηση ρεύματος ηλεκτρικής αντίστασης (6kW)

Τύπος προστασίας εσωτερικής μονάδας

A<sup>++</sup>

A<sup>+</sup>

964 x 1261 x 363

440 x 790 x 340

66

33

R410A / 2,15

25

g/m

60

FV68S

650

Περιστροφικός

43

3,4 / 3,7

5,2 / 4,9

5,1 / 2,9

1,9 - 6,6

4,5 / 2,5

6,1 / 3,5

1,6 - 6,9

59

61

56

+20 έως +55

+7 έως +20

75

-20 / +35

+10 / +45

15

16

24,7

54

540

3

2600

2600

28x1

7/16 + 3/4

6x1 + 12x1

mm

mm

mm

5/8 + 7/8

10x1 + 16x1

mm

mm

mm

1~NPE, 230VAC, 50Hz / 20A(C)

1~NPE, 230VAC, 50Hz / 20A(C)

57

9

3,6

16

10

25

35

IP 24

6

Εναλλακτικά 3~PE, 400VAC, 50Hz / 16A(B) ή 1~NPE, 230VAC, 50Hz / 32A(B)

1~NPE, 230VAC, 50Hz / 16A(B)

2 / 4 / 6

3 - 45

5

8,7 [400VAC] / 26,1 [230VAC]

IP 20

<sup>1)</sup> Για να εξασφαλιστεί η υψηλή ενεργειακή απόδοση της αντλίας θερμότητας, δεν πρέπει να έχουμε παροχή αέρα μικρότερη από την ονομαστική



<b>ΤΕΧΝΙΚΑ ΧΑΡΑΚΤΗΡΙΣΤΙΚΑ BWL-1S(B)</b>		<b>10/400V</b>	<b>14/400V</b>	<b>16/400V</b>
Κλάση ενεργειακής απόδοσης θέρμ. χώρου χαμηλών θερμο.		<b>A+++</b>	<b>A+++</b>	<b>A++</b>
Κλάση ενεργειακής απόδοσης θέρμ. χώρου μεσαίων θερμο.		<b>A++</b>	<b>A++</b>	<b>A++</b>
Πλάτος x Ύψος x Βάθος εξωτ. μονάδας (με πόδια, με εμπρόσθιες πόρτες)	mm	964 x 862 x 343	964 x 1261 x 363	964 x 1261 x 363
Πλάτος x Ύψος x Βάθος εσωτ. μονάδας (με πόδια, με εμπρόσθιες πόρτες)	mm	440 x 790 x 340	440 x 790 x 340	440 x 790 x 340
Βάρος εξωτερικής μονάδας	kg	66	110	110
Βάρος εσωτερικής μονάδας	kg	35	37	37
Ψυκτικό κύκλωμα				
Τύπος ψυκτικού μέσου / Ποσότητα πλήρωσης	- / kg	R410A / 2,95	R410A/2,95	R410A / 3,5
Μέγιστο μήκος γραμμής ψυκτικού μέσου	m	-----	25	-----
Πρόσθετη ποσότητα πλήρωσης ψυκτικού μέσου για μήκος γραμμής >12m - 25m	g/m	-----	60	-----
Λάδι ψυκτικού μέσου		POE	POE	POE
Ποσότητα πλήρωσης λαδιού ψυκτικού μέσου	ml	-----	1100	-----
Τύπος συμπιεστή		-----	Διπλός περιστροφικός	-----
Μέγιστη πίεση λειτουργίας	bar	-----	43	-----
Θερμική ισχύς / COP κατά EN14511				
A2/W35 ονομαστική ισχύς	kW / -	7,6 / 3,8	8,8/3,8	10,8 / 3,3
A7/W35 ονομαστική ισχύς	kW / -	10,2 / 4,8	12,1 / 4,8	17,5 / 4,0
A-7/W35 μέγιστη ισχύς	kW / -	8,1 / 2,7	8,7 / 2,7	10,9 / 2,4
Περιοχή ισχύος σε A2/W35	kW	2,9 - 10,6	3,1 - 12,4	3,5 - 12,2
Ψυκτική ισχύς / EER κατά EN14511				
A35/W7 ονομαστική ισχύς	kW / -	8,8 / 2,7	10,7 / 2,5	10,7/2,5
A35/W18 ονομαστική ισχύς	kW / -	8,7 / 4,1	12,0 / 3,4	12,0/3,4
Περιοχή ισχύος συμπιεστή σε A35/W18	kW / -	3,1 - 11,0	3,2 - 13,2	3,2 - 13,2
Θόρυβος εξωτερικής μονάδας				
Στάθμη ισχύος θορύβου (με βάση το EN 12102/EN ISO 9614-2) σε A7/W55 για ονομαστική θερμική ισχύ	dB(A)	61	63	64
μεγ. στάθμη ηχητικής πίεσης	dB(A)	64	65	66
μεγ. στάθμη ηχητικής πίεσης στη μειωμένη λειτουργία νύχτας	dB(A)	57	57	57
Όρια εφαρμογής				
Θερμοκρασία ορίων λειτουργίας στη θέρμανση	°C	-----	+20 έως +55	-----
Θερμοκρασία ορίων λειτουργίας στη ψύξη	°C	-----	+7 έως +20	-----
Μέγ. θερμοκρασία νερού θέρμανσης με ηλεκτρ. τίσταση	°C	-----	75	-----
Θερμ. ορίων λειτουργίας αέρα στη θέρμανση min/max	°C	-----	-20/+35	-----
Θερμ. ορίων λειτουργίας αέρα στη ψύξη min/max	°C	-----	+10/+45	-----
Νερό θέρμανσης				
Ελάχιστη παροχή	l / min	22	25	25
Ονομαστική παροχή νερού (5K)	l / min	28,8	34,1	40,2
Μέγιστη παροχή νερού (4K)	l / min	36	42,7	49,2
Πτώση πίεσης της αντλίας θερμότητας σε ονομαστική παροχή νερού	mbar	121	141	194
Υπολειπόμενο μανομετρικό ύψος σε ονομ. παροχή νερού	mbar	550	460	310
Μέγιστη πίεσης λειτουργίας	bar	-----	3	-----
Πηγή θερμότητας				
Παροχή αέρα στο σημείο ονομαστικής λειτουργίας <sup>1)</sup>	m³ / h	3500	4200	4200
Συνδέσεις				
Σύνδεση θέρμανσης προσαγωγή / επιστροφή / προσαγωγή ζεστού νερού		-----	28x1	-----
Σύνδεση γραμμών ψυκτικού μέσου	UNF	-----	5/8 + 7/8	-----
Διαστάσεις γραμμών ψυκτικού μέσου	mm	-----	10x1 + 16x1	-----
Διαστάσεις γραμμής συμπυκνωμάτων εξωτ. μονάδας	mm	-----	16	-----
Ηλεκτρικά εξωτερικής μονάδας				
Σύνδεση δικτύου / Ασφάλιση εξωτερικής μονάδας		3~NPE, 400 VAC, 50 Hz/20A(C)	3~NPE, 400 VAC, 50 Hz/20A(C)	3~NPE, 400 VAC, 50 Hz/20A(C)
Μέγιστη απορρόφηση ισχύος ανεμιστήρων	W	70	102	102
Απορρόφηση ισχύος στην αναμονή	W	21	21	21
Μέγιστη απορρόφηση ισχύος συμπιεστή μέσα στα όρια εφαρμογής	kW	5	6,3	6,3
Μέγιστο ρεύμα συμπιεστή μέσα στα όρια εφαρμογής	A	8	10	10
Ρεύμα εκκίνησης συμπιεστή	A	10	10	10
Ρεύμα εκκίνησης συμπιεστή με μπλοκαρισμένο ρότορα	A	16	16	16
Ρεύμα ενεργοποίησης (φόρτιση των πυκνωτών DC)	A	30	30	30
Τύπος προστασίας εξωτερικής μονάδας		-----	IP 24	-----
Μέγιστος αριθμός εκκινήσεων συμπιεστή ανά ώρα	1/h	-----	6	-----
Ηλεκτρικά εσωτερικής μονάδας				
Σύνδεση δικτύου / Ασφάλιση ηλεκτρικής αντίστασης		Εναλλακτικά 3~PE, 400 VAC, 50 Hz/16A(B) ή 1~NPE, 230 VAC, 50 Hz/32A(B)		
Σύνδεση δικτύου / Ασφάλιση τάσης ελέγχου		1~NPE, 230 VAC, 50 Hz/16A(B)		
Απορρόφηση ισχύος ηλεκτρικής αντίστασης	kW	-----	2 / 4 / 6	-----
Απορρόφηση ισχύος κυκλοφορητή	W	-----	3 - 75	-----
Απορρόφηση ισχύος στην αναμονή	W	-----	5	-----
Μέγιστη απορρόφηση ρεύματος ηλεκτρικής αντίστασης (6kW)	A	-----	8,7 [400 VAC]/26,1 [230 VAC]	-----
Τύπος προστασίας εσωτερικής μονάδας		-----	IP 20	-----

<sup>1)</sup> Για να εξασφαλιστεί η υψηλή ενεργειακή απόδοση της αντλίας θερμότητας, δεν πρέπει να έχουμε παροχή αέρα μικρότερη από την ονομαστική

## ΤΕΧΝΙΚΑ ΧΑΡΑΚΤΗΡΙΣΤΙΚΑ

## BWL-1S(B)

## 10/230V

## 14/230V

Κλάση ενεργειακής απόδοσης θέρμ. χώρου χαμηλών θερμ.

**A<sup>++</sup>**

**A<sup>++</sup>**

Κλάση ενεργειακής απόδοσης θέρμ. χώρου μεσαίων θερμ.

**A<sup>+</sup>**

**A<sup>+</sup>**

Πλάτος x Ύψος x Βάθος εξωτ. μονάδας (με πόδια, με εμπρόσθιες πόρτες) mm

964 x 1261 x 363

964 x 1261 x 363

Πλάτος x Ύψος x Βάθος εσωτ. μονάδας (με πόδια, με εμπρόσθιες πόρτες) mm

440 x 790 x 340

440 x 790 x 340

Βάρος εξωτερικής μονάδας kg

110

110

Βάρος εσωτερικής μονάδας kg

33

35

Ψυκτικό κύκλωμα

Τύπος ψυκτικού μέσου / Ποσότητα πλήρωσης - / kg

R410A / 2,95

R410A / 2,95

Μέγιστο μήκος γραμμής ψυκτικού μέσου m

25

Πρόσθετη ποσότητα πλήρωσης ψυκτικού μέσου για μήκος γραμμής >12m - 25m g/m

60

Λάδι ψυκτικού μέσου

FV50S

FV50S

Ποσότητα πλήρωσης λαδιού ψυκτικού μέσου ml

1700

1700

Τύπος συμπιεστή

Scroll

Scroll

Μέγιστη πίεση λειτουργίας bar

43

Θερμική ισχύς / COP κατά EN14511

A2/W35 ονομαστική ισχύς kW / -

7,7 / 3,5

9,6 / 3,3

A7/W35 ονομαστική ισχύς kW / -

11,1 / 4,7

14,1 / 4,3

A-7/W35 μέγιστη ισχύς kW / -

7,7 / 2,5

9,5 / 2,5

Περιοχή ισχύος σε A2/W35 kW

3,6 - 9,5

3,6 - 10,9

Ψυκτική ισχύς / EER κατά EN14511

A35/W7 ονομαστική ισχύς kW / -

6,6 / 2,7

8,2 / 2,5

A35/W18 ονομαστική ισχύς kW / -

8,5 / 3,4

10,1 / 2,9

Περιοχή ισχύος συμπιεστή σε A35/W18 kW / -

4,9 - 11,2

4,9 - 12,9

Θόρυβος εξωτερικής μονάδας

Στάθμη ισχύος θορύβου (με βάση το EN 12102/EN ISO 9614-2) σε A7/W55 για ονομαστική θερμική ισχύ dB(A)

63

63

μεγ. στάθμη ηχητικής πίεσης dB(A)

65

64

μεγ. στάθμη ηχητικής πίεσης στη μειωμένη λειτουργία νύχτας dB(A)

58

58

Όρια εφαρμογής

Θερμοκρασία ορίων λειτουργίας στη θέρμανση °C

+20 έως +55

Θερμοκρασία ορίων λειτουργίας στη ψύξη °C

+7 έως +20

Μέγ. θερμοκρασία νερού θέρμανσης με ηλεκτρ. °C

75

Θερμ. ορίων λειτουργίας αέρα στη θέρμανση min/max °C

-15 / +35

Θερμ. ορίων λειτουργίας αέρα στη ψύξη min/max °C

+10 / +45

Νερό θέρμανσης

Ελάχιστη παροχή l / min

21

25

Ονομαστική παροχή νερού (5K) l / min

31,8

40,4

Μέγιστη παροχή νερού (4K) l / min

39,8

50,6

Πτώση πίεσης της αντλίας θερμότητας σε ονομαστική παροχή νερού mbar

126

175

Υπολειπόμενο μανομετρικό ύψος σε ονομ. παροχή νερού mbar

530

340

Μέγιστη πίεσης λειτουργίας bar

3

Πηγή θερμότητας

Παροχή αέρα στο σημείο ονομαστικής λειτουργίας <sup>1)</sup> m<sup>3</sup> / h

3800

3800

Συνδέσεις

Σύνδεση θέρμανσης προσαγωγή / επιστροφή / προσαγωγή ζεστού νερού

28x1

Σύνδεση γραμμών ψυκτικού μέσου UNF

5/8 + 7/8

Διαστάσεις γραμμών ψυκτικού μέσου mm

10x1 + 16x1

Διαστάσεις γραμμής συμπυκνωμάτων εξωτερικής μονάδας mm

16

Ηλεκτρικά εξωτερικής μονάδας

Σύνδεση δικτύου / Ασφάλιση εξωτερικής μονάδας

1~NPE, 230VAC, 50Hz / 25A(C)

1~NPE, 230VAC, 50Hz / 32A(C)

Μέγιστη απορρόφηση ισχύος ανεμιστήρων W

102

102

Απορρόφηση ισχύος στην αναμονή W

21

21

Μέγιστη απορρόφηση ισχύος συμπιεστή μέσα στα όρια εφαρμογής kW

5,4

6,4

Μέγιστο ρεύμα συμπιεστή μέσα στα όρια εφαρμογής A

24

28

Ρεύμα εκκίνησης συμπιεστή A

10

10

Ρεύμα εκκίνησης συμπιεστή με μπλοκαρισμένο ρότορα A

25

32

Ρεύμα ενεργοποίησης (φόρτιση των πυκνωτών DC) A

30

30

Τύπος προστασίας εξωτερικής μονάδας

IP 24

Μέγιστος αριθμός εκκινήσεων συμπιεστή ανά ώρα 1/h

6

Ηλεκτρικά εσωτερικής μονάδας

Σύνδεση δικτύου / Ασφάλιση ηλεκτρικής αντίστασης

Εναλλακτικά 3~PE, 400VAC, 50Hz / 16A(B) ή 1~NPE, 230VAC, 50Hz / 32A(B)

Σύνδεση δικτύου / Ασφάλιση τάσης ελέγχου

1~NPE, 230VAC, 50Hz / 16A(B)

Απορρόφηση ισχύος ηλεκτρικής αντίστασης kW

2 / 4 / 6

Απορρόφηση ισχύος κυκλοφορητή W

3 - 75

Απορρόφηση ισχύος στην αναμονή W

5

Μέγιστη απορρόφηση ρεύματος ηλεκτρικής αντίστασης (6kW) A

8,7 [400VAC] / 26,1 [230VAC]

Τύπος προστασίας εσωτερικής μονάδας

IP 20

<sup>1)</sup> Για να εξασφαλιστεί η υψηλή ενεργειακή απόδοση της αντλίας θερμότητας, δεν πρέπει να έχουμε παροχή αέρα μικρότερη από την ονομαστική

Για τη λειτουργία της αντλίας θερμότητας αέρα/νερού χρειάζεται η χρήση είτε μίας μονάδας ένδειξης AM, είτε μίας μονάδας χειρισμού BM-2.

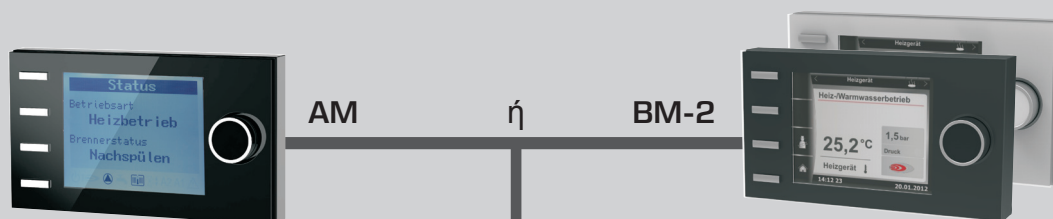

Το AM εξυπηρετεί ως μονάδα ένδειξης για την εσωτερική μονάδα. Μπορούν να προβάλλονται παράμετροι σχετικά με τη συσκευή και να παραμετροποιούνται ή/και να εμφανίζονται τιμές και για θερμοκρασίες προσαγωγής με αντιστάθμιση (με εξωτ. αισθητήρα).

#### Μονάδα ένδειξης AM

- Μονάδα ένδειξης για την εσωτερική μονάδα
- Τοποθέτηση στην εσωτερική μονάδα, όταν χρησιμοποιείται το BM-2 ως τηλεχειριστήριο ή όταν έχουμε συστοιχία
- Χειρισμός μέσω περιστροφικού κουμπιού με λειτουργία πλήκτρων
- 4 πλήκτρα γρήγορης επιλογής για τη χρήση συχνών λειτουργιών
- Οθόνη LC με φωτισμό φόντου
- Το AM βρίσκεται πάντα πάνω στην εσωτερική μονάδα

#### Μονάδα χειρισμού BM-2 σε μαύρο και λευκό

για θερμοκρασίες προσαγωγής με αντιστάθμιση (με εξωτ. αισθητήρα)

- Χρονοπρογράμματα για θέρμανση, ζεστό νερό και ανακυκλοφορία
- 3,5" έγχρωμη οθόνη
- Εύκολη χρήση μενού μέσω λεκτικών ενδείξεων
- Χειρισμός μέσω περιστροφικού κουμπιού με λειτουργία πλήκτρων
- 4 πλήκτρα γρήγορης επιλογής για τη χρήση συχνών λειτουργιών
- MicroSD cardslot για ενημέρωση λογισμικού
- Συναρμολόγηση εναλλακτικά είτε στο πίνακα ρυθμίσεων της συσκευής θέρμανσης, είτε σε επίτοιχη βάση ως τηλεχειριστήριο
- Σε εγκαταστάσεις πολλών κυκλωμάτων ανάμιξης χρειάζεται μόνο μία μονάδα χειρισμού
- Επέκταση με μονάδα ανάμιξης MM (μέγ. έως 7 κυκλώματα ανάμιξης)
- BM-2 ως τηλεχειριστήριο για την συσκευή αερισμού CWL Excellent (μια μονάδα χειρισμού για θέρμανση και αερισμό)

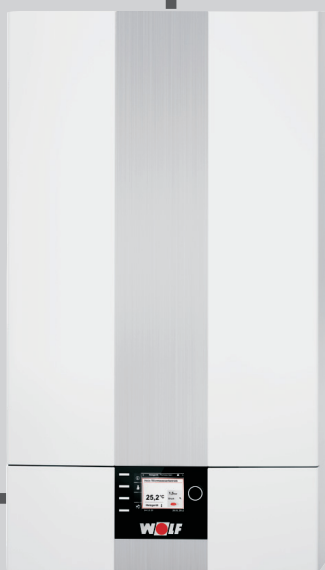

Η μονάδα ένδειξης AM ή η μονάδα χειρισμού BM-2 χρειάζονται οπωσδήποτε

2-κλωνη σύνδεση eBus



Μονάδα χειρισμού BM-2 σε μαύρο και άσπρο (όταν το BM-2 είναι στη συσκευή, μέγ. 6 πρόσθετα BM-2 ως τηλεχειριστήρια)



### Μονάδα ανάμιξης MM-2

- Μονάδα επέκτασης για τη ρύθμιση ενός κυκλώματος ανάμιξης
- Λειτουργία θερμοκρασιών προσαγωγής
- Εύκολη διαμόρφωση της μονάδας μέσω επιλογής προκαθορισμένων επιλογών εγκαταστάσεων
- Επέκταση με μονάδα χειρισμού BM-2 σε επίτοιχη βάση ως τηλεχειριστήριο
- Τεχνική σύνδεσης με Rast 5
- Με αισθητήρα θερμοκρασίας προσαγωγής

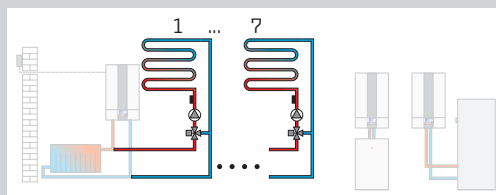

### Μονάδα χειρισμού ηλιακού SM1-2

- Μονάδα επέκτασης για τη ρύθμιση ενός κυκλώματος ηλιακού, με αισθητήρες συλλέκτη και μπόιλερ και αντίστοιχα κυάθια
- Σε συνδυασμό με συσκευές θέρμανσης Wolf υψηλότερη εξοικονόμηση ενέργειας με έξυπνη μεταφόρτιση μπόιλερ, δηλ. φραγή της μεταφόρτισης μπόιλερ όταν υπάρχει αρκετή ηλιακή ενέργεια
- Δυνατότητα σύνδεσης με εξωτερικό θερμοδομετρητή
- Δυνατότητα ελέγχου παροχής, αντεπίστροφης βαλβίδας
- Ρύθμιση διαφοράς θερμ. για έναν αποδέκτη θερμότητας
- Περιορισμός μέγιστης θερμοκρασίας μπόιλερ
- Ενδείξεις των επιθυμητών και πραγματικών τιμών στο BM-2
- Ενσωματωμένος μετρητής ωρών λειτουργίας
- Διεπαφή e-bus για εξ αποστάσεως ενεργειακή διαχείριση
- Τεχνική σύνδεσης με Rast 5
- Στο CSZ-2 υπάρχει ήδη στο περιεχόμενο παράδοσης

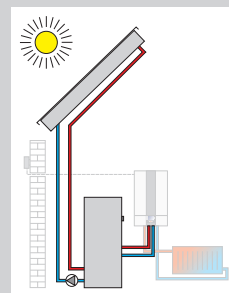

### Μονάδα χειρισμού ηλιακού SM2-2

- Μονάδα επέκτασης για τη ρύθμιση ενός κυκλώματος ηλιακού, με έως και 2 μπόιλερ και 2 πεδία συλλεκτών, με αισθητήρες συλλέκτη και μπόιλερ και αντίστοιχα κυάθια
- Εύκολη διαμόρφωση της μονάδας ρύθμισης με την επιλογή προκαθορισμένων εκδόσεων εγκαταστάσεων
- Σε συνδυασμό με συσκευές θέρμανσης Wolf υψηλότερη εξοικονόμηση ενέργειας με έξυπνη μεταφόρτιση μπόιλερ, δηλ. φραγή της μεταφόρτισης μπόιλερ όταν υπάρχει αρκετή ηλιακή ενέργεια
- Δυνατότητα σύνδεσης με εξωτερικό θερμοδομετρητή σε όλες τις διαμορφώσεις
- Επιλογή του τρόπου λειτουργίας μπόιλερ
- Ενδείξεις των επιθυμητών και πραγματικών τιμών στο BM-2
- Διεπαφή e-bus για εξ αποστάσεως ενεργειακή διαχείριση
- Τεχνική σύνδεσης με Rast 5

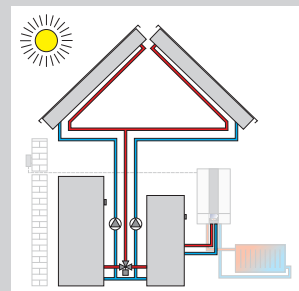

### Μονάδα χειρισμού συστοιχίας KM-2

- Μονάδα επέκτασης για τη ρύθμιση εγκαταστάσεων με υδραυλικό διαχωριστή ή συστοιχίας
- Για χρήση με λέβητες συμπίκνωσης αερίου (4 συσκευές)
- Εύκολη διαμόρφωση της μονάδας ρύθμισης με την επιλογή προκαθορισμένων εκδόσεων εγκαταστάσεων
- Έλεγχος ενός κυκλώματος ανάμιξης
- Επέκταση με μονάδα χειρισμού BM-2 σε επίτοιχη βάση ως τηλεχειριστήριο
- Είσοδος 0-10V για εγκαταστάσεις BMS, έξοδος βλάβης 230V
- Διεπαφή e-bus για εξ αποστάσεως ενεργειακή διαχείριση
- Τεχνική σύνδεσης με Rast 5

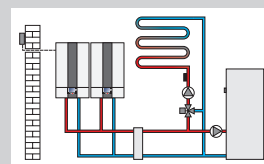

2-κλωνη σύνδεση eBus



**ΜΟΝΑΔΑ ΧΩΡΟΥ RM-2 (EBUS)**  
ως τηλεχειριστήριο ή ρυθμιστής  
θερμοκρασίας χώρου

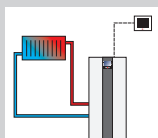

**ΜΟΝΑΔΑ ΧΩΡΟΥ RM-2 WIRELESS / RM-2**

4 σε 1: Αυτόματη αναγνώριση λειτουργίας ανάλογα με τα εξαρτήματα συστήματος:

- Ρυθμιστής θερμοκρασίας χώρου με ημερήσιο/εβδομαδιαίο πρόγραμμα
- Τηλεχειριστήριο για οικιακό εξερισμό CWL Excellent / CWL-2 (ταυτόχρονα με τη ρύθμιση θερμοκρασίας χώρου)
- Τηλεχειριστήριο για όλα τα κυκλώματα θέρμανσης ή κυκλώματα μείκτη (σύστημα με BM/BM-2)
- Τηλεχειριστήριο για έως και 7 μεμονωμένα κυκλώματα θέρμανσης με πολλαπλά RM-2 (σύστημα με BM/BM-2)



**ΜΟΝΑΔΑ ΧΩΡΟΥ RM-2 WIRELESS**  
ως τηλεχειριστήριο ή ρυθμιστής  
θερμοκρασίας χώρου

Μόνο σε συνδυασμό με τον ασύρματο δέκτη Base Wireless

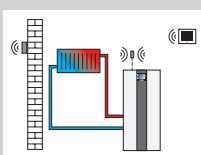

- Φωτιζόμενη οθόνη αφής
- Ενσωματωμένος αισθητήρας θερμοκρασίας δωματίου
- Πολλαπλές λειτουργίες: Λειτουργία διακοπών, μηνύματα βλάβης, ενδείξεις θερμοκρασίας κ.λπ.
- Συμβατό με την εφαρμογή Smartset της WOLF
- Το RM-2 Wireless περιλαμβάνει μπαταρίες για μεγάλη διάρκεια (Εναλλακτική: Δυνατότητα τροφοδοσίας μέσω φως 9 VDC)



**BASE WIRELESS**

- Ασύρματος δέκτης με σύνδεση eBus για τη μονάδα παραγωγής θερμότητας ή το σύστημα οικιακού εξερισμού
- Για ασύρματη επικοινωνία με το ασύρματο RM-2 ή τον ασύρματο αισθητήρα εξωτερικής θερμοκρασίας.



**ΑΣΥΡΜΑΤΟΣ ΑΙΣΘΗΤΗΡΑΣ ΕΞΩΤΕΡΙΚΗΣ ΘΕΡΜΟΚΡΑΣΙΑΣ**

- Ασύρματος αισθητήρας εξωτερικής θερμοκρασίας για ασύρματη επιτήρηση της εξωτερικής θερμοκρασίας στον δέκτη Base Wireless
- Δυνατό μόνο σε συνδυασμό με τον ασύρματο δέκτη Base Wireless
- Περιλαμβάνονται Μπαταρίες για μεγάλη διάρκεια



**ΑΝΑΛΟΓΙΚΟ ΤΗΛΕΧΕΙΡΙΣΤΗΡΙΟ AFB**

- Απλό τηλεχειριστήριο WRS για κυκλώματα θέρμανσης και ανάμειξης
- ο χειρισμός κάθε κυκλώματος θέρμανσης μπορεί να γίνει ξεχωριστά με ένα τηλεχειριστήριο
- ενσωματωμένος αισθητήρας θερμοκρασίας περιβάλλοντος
- ρύθμιση επιλογής θερμοκρασίας και προγράμματος μέσω περιστροφικού διακόπτη
- μόνο σε συνδυασμό με τη μονάδα χειρισμού BM-2

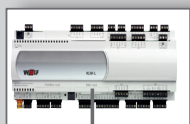

**ΣΕΤ ΔΙΕΠΑΦΩΝ BACNET-PRO**

Με τη διεπαφή BACnet-Pro, είναι δυνατή η ενσωμάτωση ενός ελεγκτή WRS-K σε ένα δίκτυο BACnet. Μεταδίδονται οι μετρούμενες τιμές και οι καταστάσεις του ελεγκτή. Άλλοι συμμετέχοντες στο δίκτυο μπορούν να διαβάζουν και εν μέρει να γράφουν σε αυτές τις μεταβλητές.

Αποτελείται από τα εξής:

- Σετ διεπαφών BACnet-Pro
- Καλώδιο δικτύου με γωνιακό βύσμα
- Για εξωτερική κατασκευή, εγκατεστημένη σε κουτί ακροδεκτών

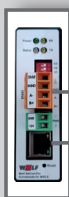

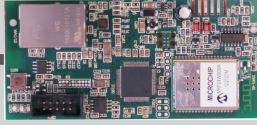

### ΜΟΝΑΔΑ ΕΠΙΚΟΙΝΩΝΙΑΣ ETHERNET ISM8I

Μονάδα επικοινωνίας με ανοιχτό πρωτόκολλο TCP/IP για την ανεξάρτητη από το σύστημα σύνδεση συσκευών θέρμανσης WOLF και αερισμού

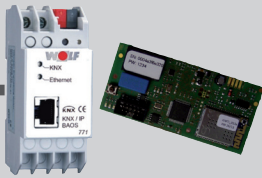

### ΣΕΤ ΕΠΙΚΟΙΝΩΝΙΑΣ KNX

Σετ επικοινωνίας για τη σύνδεση μονάδων θερμοπαραγωγής της WOLF σε ένα δίκτυο KNX

αποτελούμενο από:

μονάδα επικοινωνίας ISM8i, μονάδα KNX-IP-BAOS, οδηγίες συναρμολόγησης / χειρισμού, καλώδιο δικτύου

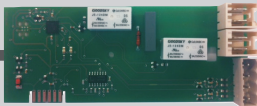

### ΜΟΝΑΔΑ ΧΕΙΡΙΣΜΟΥ ΕΑ

Μονάδα επέκτασης για κάθε 2 εισόδους και εξόδους που παραμετροποιούνται.

## ΘΥΡΑ ΕΠΙΚΟΙΝΩΝΙΑΣ LAN-/WLAN WOLF LINK HOME

Θύρα επικοινωνίας LAN / WLAN για την πρόσβαση στον πίνακα ρυθμίσεων μέσω Internet ή ενός τοπικού δικτύου. Δυνατότητα χειρισμού μέσω iOS, Android ή του Wolf-Portal. Τοποθέτηση και στον πίνακα ρυθμίσεων της συσκευής.

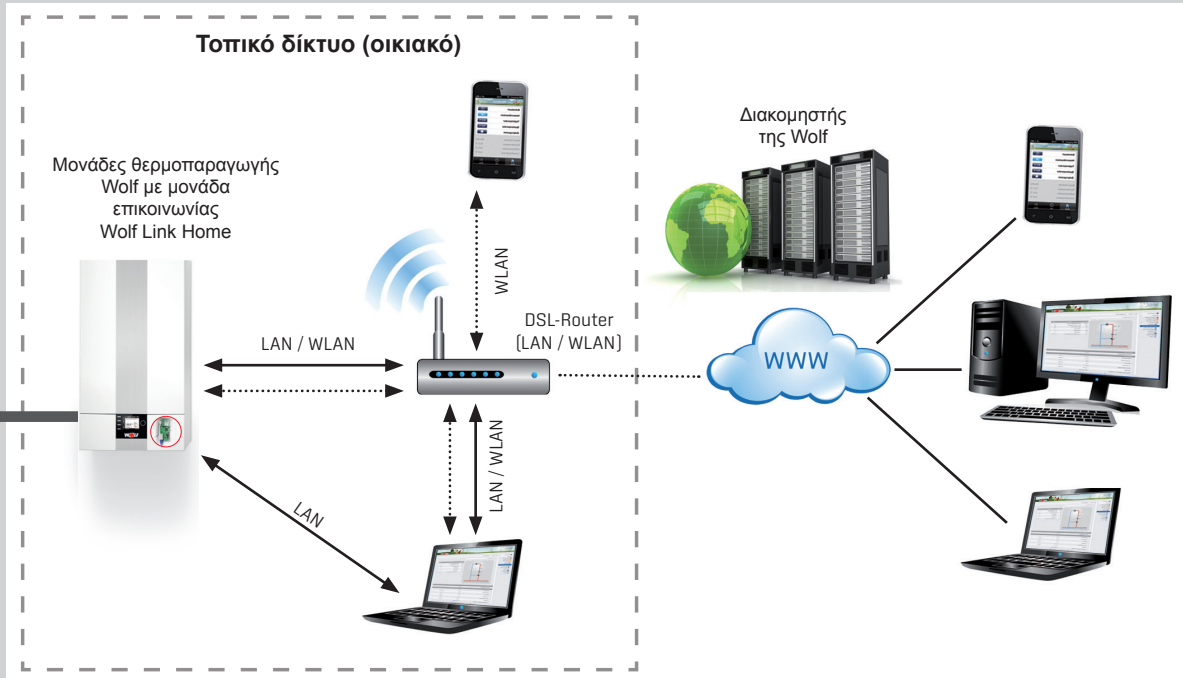

### ΜΠΟΙΛΕΡ ΑΠΟΘΗΚΕΥΣΗΣ CPU-1-50

- Συμπαγές μπόιλερ αποθήκευσης ιδανικό για χρήση με την αντλία θερμότητας Split BWL-1S(B)
- Λειτουργία ως μπόιλερ σειράς με βαλβίδα υπερπίεσης ή ως μπόιλερ διαχωρισμού
- Μόνωση από σκληρό αφρό PU με χαλύβδινα καλύμματα βαμμένα με ηλεκτροστατική βαφή σκόνης
- Τρόποι σύνδεσης:
  - Επίτοιχα δεξιά και δίπλα της εσωτερικής μονάδας του BWL-1S(B) με σετ συνδέσεων
  - Μεμονωμένα με συνδέσεις είτε προς τα κάτω είτε προς τα πάνω
  - Στο δάπεδο με 3 ποδαράκια και συνδέσεις προς τα πάνω

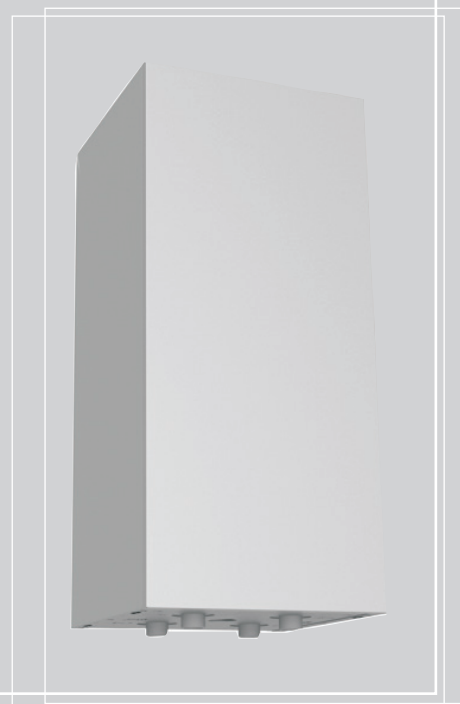

			<b>CPU-1</b>	<b>50</b>
Κλάση ενεργειακής απόδοσης μπόιλερ				<b>C</b>
Χωρητικότητα μπόιλερ			Ltr.	50
Διαστάσεις με καλύμματα	Πλάτος	mm		360
	Ύψος	mm		790
	Βάθος	mm		356
Πίεση λειτουργίας			bar	3
Συνδέσεις			RP	4 x G1"
Βάρος			kg	28

# ΑΝΤΛΙΑ ΘΕΡΜΟΤΗΤΑΣ ΑΕΡΑΣ/ ΝΕΡΟ SPLIT

## BWL-1-S / BWL-1-SB

### ΕΞΑΡΤΗΜΑΤΑ

#### ΜΠΟΙΛΕΡ ΑΠΟΘΗΚΕΥΣΗΣ SPU-1-200

ΓΙΑ ΒΕΛΤΙΣΤΟΠΟΙΗΣΗ ΤΩΝ ΧΡΟΝΩΝ ΛΕΙΤΟΥΡΓΙΑΣ ΤΗΣ ΑΝΤΛΙΑΣ ΘΕΡΜΟΤΗΤΑΣ

- Μπόιλερ αποθήκευσης από χάλυβα με χωρητικότητα νερού 200 λίτρα
- Λειτουργία ως μπόιλερ διαχωρισμού ή σειράς για νερό θέρμανσης
- Μικρές απώλειες θερμότητας λόγω υψηλής απόδοσης μόνωσης από σκληρό αφρό PU κάτω από ασημί κάλυμμα
- 5 συνδέσεις 1½" IG για νερό θέρμανσης και πρόσθετη ηλεκτρική αντίσταση
- Τοποθετημένος κρουνός πλήρωσης/εκκένωσης και κυάθιο

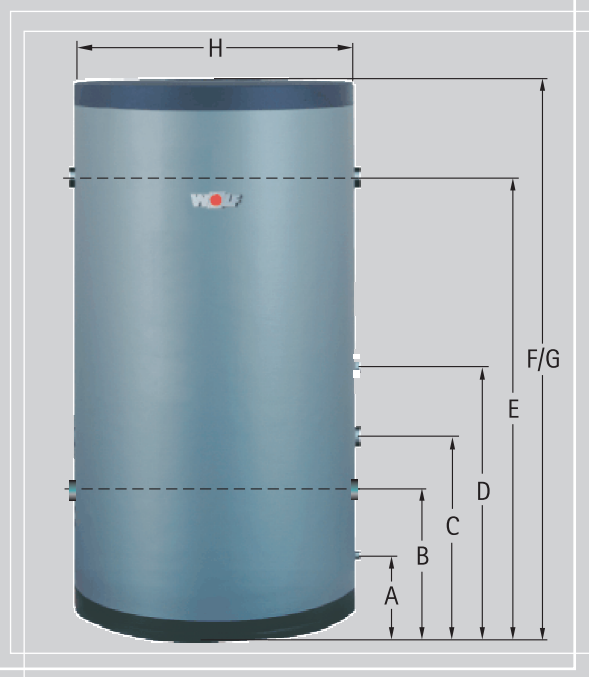

	SPU-1	200
Κλάση ενεργειακής απόδοσης μπόιλερ		<b>B</b>
Χωρητικότητα μπόιλερ	Ltr.	200
Σύνδεση κρουνού πλήρωσης/εκκένωσης	A mm	85
Σύνδεση νερού θέρμανσης	B mm	256
Κυάθιο αισθητήρα / Θερμοστάτη	C mm	358
Πρόσθετη ηλ. αντίσταση (μέγ. 6 kW)	D mm	460
Σύνδεση νερού θέρμανσης	E mm	910
Εξαέρωση / Βαλβίδα ασφαλείας	F mm	1140
Συνολικό ύψος	G mm	1140
Διάμετρος με μόνωση	H mm	610
Μέγ. πίεση λειτουργίας	bar	3
Μέγ. θερμοκρασία λειτουργίας	°C	95
Συνδέσεις νερού θέρμανσης (4 τεμ.)	IG	1½"
Πρόσθετη ηλ. αντίσταση	IG	1½"
Αισθητήρας / Θερμοστάτης	IG	½"
Κρουνός πλήρωσης/εκκένωσης	IG	½"
Εξαέρωση / Βαλβίδα ασφαλείας	IG	1"
Βάρος	kg	48



**ΜΠΟΙΛΕΡ ΖΕΣΤΟΥ ΝΕΡΟΥ SEM-1W-360**  
ΓΙΑ ΣΥΝΔΕΣΗ ΜΕ ΗΛΙΑΚΟΥΣ ΣΥΛΛΕΚΤΕΣ

- Έως ~ 12kW θερμική ισχύ υψηλής απόδοσης σωληνωτός εναλλάκτης θερμ. με διπλή σερπαντίνα για άνετη παραγωγή ζεστού νερού
- Πρόσθετη διπλή σερπαντίνα για ηλιακή χρήση
- Μικρές απώλειες θερμότητας λόγω υψηλής απόδοσης μόνωσης από σκληρό αφρό PU κάτω από ασημί κάλυμμα
- Εσωτ. τοίχωμα δοχείου με προστασία διάβρωσης μέσω ειδικής επίστρωσης εμαγιέ και ανόδιο προστασίας μαγνησίου
- Άνοιγμα ελέγχου και καθαρισμού για εύκολη συντήρηση



<b>SEM-1W</b>		<b>360</b>
Κλάση ενεργειακής απόδοσης μπόιλερ		<b>C</b>
Χωρητικότητα μπόιλερ	Ltr.	360
Σύνδεση κρύου νερού	A mm	55
Επιστροφή θέρμανσης / ηλιακού	B mm	606/221
Αισθ. μπόιλερ θέρμανσης / ηλιακού	C mm	965/385
Ανακυκλοφορία	D mm	860
Προσαγωγή θέρμανσης / ηλιακού	E mm	1146/470
Σύνδεση ζεστού νερού	F mm	1526
Πρόσθετη ηλ. αντίσταση (προαιρ.)	G mm	540
Σύνδεση θερμομέτρου	H mm	1400
Συνολικό ύψος	I mm	1630
Διάμετρος με μόνωση	J mm	705
Φλάντζα συντήρησης	L mm	277
Πρωτεύον-νερό θέρμανσης	bar / °C	10 / 110
Δευτερεύον-ζεστό νερό	bar / °C	0kt 95
Σύνδεση κρύου νερού	RP	1¼"
Επιστροφή θέρμανσης	IG	1¼"
Ανακυκλοφορία	IG	¾"
Προσαγωγή θέρμανσης	IG	1¼"
Σύνδεση ζεστού νερού	RP	1¼"
Επιφ. εναλλάκτη θερμ. θέρμανσης	m <sup>2</sup>	3,2
Επιφ. εναλλάκτη θερμ. ηλιακού	m <sup>2</sup>	1,3
Χωρ. εναλλάκτη θερμ. θέρμανσης	Ltr.	27
Χωρ. εναλλάκτη θερμ. ηλιακού	Ltr.	11
Βάρος	kg	182

# ΑΝΤΛΙΑ ΘΕΡΜΟΤΗΤΑΣ ΑΕΡΑΣ/ ΝΕΡΟ SPLIT

## BWL-1-S / BWL-1-SB

### ΕΞΑΡΤΗΜΑΤΑ

#### ΜΠΟΙΛΕΡ ΖΕΣΤΟΥ ΝΕΡΟΥ SEW

- SEW-2-200 για αντλίες θερμότητας Split έως 14 kW θερμική ισχύ για κατανάλωση ζεστού νερού έως 191 Ltr. στους 40 °C
- SEW-1-300 για αντλίες θερμότητας έως ~ 15 kW θερμική ισχύ για κατανάλωση ζεστού νερού έως 367 Ltr. στους 40 °C
- SEW-1-400 για αντλίες θερμότητας έως ~ 20 kW θερμική ισχύ για κατανάλωση ζεστού νερού έως 482 Ltr. στους 40 °C
- Σωληνωτός εναλλάκτης θερμότητας με διπλή σερπαντίνα για μικρό χρόνο θέρμανσης και άνετη παραγωγή ζεστού νερού
- Μικρές απώλειες θερμότητας λόγω υψηλής απόδοσης μόνωσης από σκληρό αφρό PU κάτω από ασημί κάλυμμα
- Εσωτ. τοίχωμα δοχείου με προστασία διάβρωσης μέσω ειδικής επιστρώσης εμαγιέ και ανόδιο προστασίας μαγνησίου
- Άνοιγμα ελέγχου και καθαρισμού για εύκολη συντήρηση



	SEW-1 SEW-2	- 200	300 -	400 -
Κλάση ενεργειακής απόδοσης μπόιλερ		<b>C</b>	<b>C</b>	<b>C</b>
Χωρητικότητα μπόιλερ	Ltr.	190	288	375
Σύνδεση κρύου νερού	A mm	95	55	55
Επιστροφή θέρμανσης	B mm	245	222	222
Κυάθιο	C mm	435	656	791
Ανακυκλοφορία	D mm	780	786	921
Προσαγωγή θέρμανσης	E mm	905	886	1156
Σύνδεση ζεστού νερού	F mm	1015	1229	1586
Συνολικό ύψος	G mm	1290	1310	1660
Φλάντζα συντήρησης	H mm	302	277	277
Διάμετρος με μόνωση	I mm	605	705	705
Πρωτεύον-νερό θέρμανσης	bar / °C	10 / 110	10 / 110	10 / 110
Δευτερεύον-ζεστό νερό	bar / °C	10 / 95	10 / 95	10 / 95
Σύνδεση κρύου νερού	RP	1"	1¼"	1¼"
Επιστροφή θέρμανσης	IG	1"	1¼"	1¼"
Ανακυκλοφορία	IG	¾"	¾"	¾"
Προσαγωγή θέρμανσης	IG	1"	1¼"	1¼"
Σύνδεση ζεστού νερού	RP	1"	1¼"	1¼"
Επιφάνεια εναλλάκτη θερμότητας	m <sup>2</sup>	2,1	3,5	5,1
Χωρητικ. εναλλάκτη θερμότητας	Ltr.	12,1	27	39
Βάρος	kg	75	134	185

(για περισσότερους τύπους μπόιλερ ανατρέξτε στον τιμοκατάλογο "Συστήματα μπόιλερ,")

**ΑΝΤΛΙΑ ΘΕΡΜΟΤΗΤΑΣ ΑΕΡΑ/ΝΕΡΟΥ SPLIT**  
**BWL-1-S / BWL-1-SB**  
**ΠΕΡΙΕΧΟΜΕΝΟ ΠΑΡΑΔΟΣΗΣ/ΕΞΑΡΤΗΜΑΤΑ**

Περιεχόμενο παράδοσης/Εξαρτήματα	BWL-1S -05/07/10/14/16	BWL-1SB -05/07/10/14/16
Μονάδα χειρισμού BM-2	○	○
Μονάδα χειρισμού AM	○	○
Αναλογικό τηλεχειριστήριο AFB	○	○
Μονάδα χώρου RM-2	○	○
Ρυθμιζόμενη πρόσθετη ηλεκτρική αντίσταση 6 kW	●	○
Θερμιδομετρητής στην εσωτερική μονάδα	●	●
Τριόδη βαλβίδα εναλλαγής ροής θέρμανσης/ζεστού νερού	●	●
Κυκλοφορητής θέρμανσης υψηλής απόδοσης EEI < 0,23	●	●
Βαλβίδα ασφαλείας, μανόμετρο	●	●
Σωλήνες σύνδεσης 28x1	●	●
Χειροκίνητο εξαεριστικό θέρμανσης	●	●
Κονσόλα τοίχου για τη στήριξη της εξωτερικής μονάδας γαλβανισμένη με 4 αντικραδασμικά	○	○
Κονσόλα δαπέδου για τη στήριξη της εξωτερικής μονάδας γαλβανισμένη, ύψος 300mm με 4 αντικραδασμικά	○	○
Θέρμανση απορροφής λεκάνης συμπυκνωμάτων, για τη συναρμολόγηση στη λεκάνη συμπυκνωμάτων της εξωτερικής μονάδας	○	○
Σετ σύνδεσης για τη σύνδεση της εσωτερικής μονάδας με το μπόιλερ και με δυνατότητα σύνδεσης δοχείου διαστολής	○	○
Καλύμματα σωλήνωσης με ανοίγματα διέλευσης για τη σύνδεση αριστερά και δεξιά	○	○
Διαχωριστής λάσπης με διαχωριστή μαγνητίτη 1¼" για την προστασία της συσκευής και του κυκλοφορητή υψηλής απόδοσης από ακαθαρσίες / λάσπη και μαγνητίτη.	○	○
Σετ αισθητήρα σημείου δρόσου	○	○
24 Ltr. δοχείο διαστολής	○	○
Βάση συσκευής BWL-1S(B), για τοποθέτηση στην οροφή ή το δάπεδο	○	○
Διάφραγμα για το BWL-1S(B)-10/14	○	○
Σετ σύνδεσης δοχείου διαστολής με βάνα ασφαλείας για θέρμανση	○	○
Βαλβίδα υπερπίεσης θέρμανση / ψύξη	○	○
Μπόιλερ ζεστού νερού CEW-2-200, χωρητικότητας νερού 180 λίτρων.	○	○
Μπόιλερ ζεστού νερού SEW-2-200 χωρητικότητας νερού 190 Ltr.	○	○
Μπόιλερ ζεστού νερού SEW-1-300 χωρητικότητας νερού 300 Ltr.	○	○
Μπόιλερ ζεστού νερού SEW-1-400 χωρητικότητας νερού 400 Ltr.	○	○
Μπόιλερ ζεστού νερού SEM-1W-360 χωρητικότητας νερού 360 Ltr.	○	○
Μπόιλερ αποθήκευσης SPU-1-200 χωρητικότητας νερού 200 Ltr.	○	○
Μπόιλερ αποθήκευσης CPU-1-50 χωρητικότητας νερού 50 Ltr.	○	○
Γραμμές σύνδεσης ψυκτικού μέσου μεταξύ εσωτερικής και εξωτερικής μονάδας	○	○
Αντεπίστροφη βαλβίδα για κύκλωμα θέρμανσης / ψύξης	○	○
Τριόδη βαλβίδα εναλλαγής ροής θέρμανση / ψύξη	○	○

● Εμπριέχεται στο περιεχόμενο παράδοσης ○ πιθανό Εξάρτημα - χωρίς εξάρτημα

Διεύθυνση εμπόρου

WOLF GMBH / POSTFACH 1380 / D-84048 MAINBURG / TEL. +49.0.87 5174-0 / FAX +49.0.87 5174-16 00 / www.WOLF.eu

